

INTELIGENTNÁ SOLÁRNA LAVIČKA

NÁVOD NA POUŽITIE

Dakujeme, že ste si zvolili ekologickú inteligentnú solárnu lavičku SolaraNook. Toto zariadenie kombinuje solárnu energiu s modernými technológiami, ako je bezdrôtové nabíjanie, USB porty, Bluetooth konektivita a inteligentné osvetlenie, čím vytvára moderný prvok mestského mobiliáru.

TECHNICKÝ NÁKRES

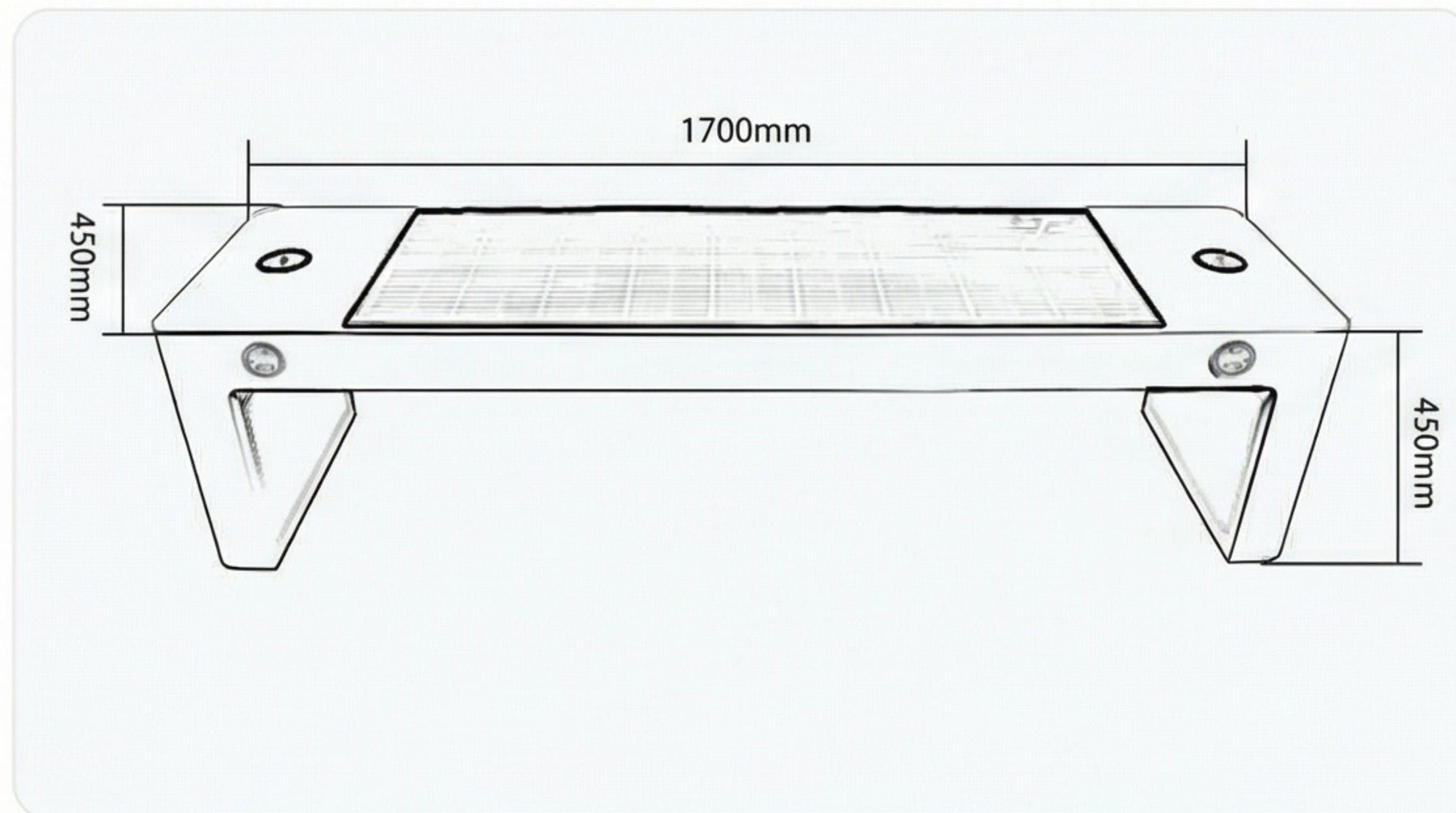

FINÁLNY PRODUKT



DĹŽKA: 1700MM

ŠÍRKA: 450MM

VÝŠKA: 450MM

1. TECHNICKÉ PARAMETRE PRODUKTU:

- Model: SN-03 (SS-2302)
- Solárny panel: 18 V / 90 W, monokryštalický
- Regulátor: Vysokoúčinný MPPT regulátor
- Nabíjacie porty: 2x USB-QC3.0 (rýchle nabíjanie)
- Konektivita: Bluetooth reproduktor s dosahom 10m
- Rozmery produktu: Dĺžka 1700 mm, Šírka 450 mm, Výška 450 mm
- Batéria: 12 V / 36 Ah (LiFePO4 / Olovená)
- Osvetlenie: LED panel 30 W, 6000 K (denná biela)
- Bezdrôtové nabíjanie: 2x 20 W Qi Standard

2. PREHLAD A INŠTALÁCIA

Lavička je navrhnutá pre autonómne fungovanie. Solárny panel premieňa slnečné svetlo na elektrinu, ktorá sa ukladá v batérii. Inštalácia vyžaduje pevný vodorovný podklad. Upevnite základňu pomocou dodaných kotviacich skrutiek v štyroch rohoch základne. Dôležité: Lavička musí byť umiestnená na mieste s priamym slnečným žiarením. Akýkoľvek tieň (budovy, stromy) výrazne znižuje efektivitu nabíjania.

3. PREVÁDZKOVÉ POKYNY

3.1 Spustenie: Zapnite hlavný vypínač umiestnený v servisnom otvore na spodnej strane. Po zapnutí prebehne autodiagnostika systému.

3.2 Bezdrôtové nabíjanie: Položte kompatibilný smartfón na stred vyznačeného symbolu Qi. Nabíjanie je indikované na displeji zariadenia.

3.3 USB nabíjanie: Odklopte ochranný kryt portu a pripojte nabíjací kábel. Po ukončení kryt opäť uzavrite, aby ste zabránili vniknutiu vlhkosti.

3.4 Bluetooth audio: Vyhľadajte v telefóne zariadenie s názvom „sunshinesouthland“. Po spárovaní môžete prehrávať hudbu. Ak nie je detegovaný signál, systém sa po 10 minútach odpojí.

3.5 Osvetlenie: Inteligentný senzor automaticky zapne osvetlenie po súmraku a vypne ho pri svitaní, čím šetrí energiu akumulátora.

4. ÚDRŽBA A BEZPEČNOSŤ

- Pravidelne čistite povrch solárneho panelu mäkkou vlhkou handričkou.
- Zabráňte mechanickému poškodeniu povrchu panelu ostrými predmetmi.
- V prípade silného krupobitia alebo extrémnych búrok odporúčame vizuálnu kontrolu zariadenia.
- Zariadenie je určené pre verejné použitie, správajte sa k nemu ohľaduplne.
- Nevykonávajte žiadne neodborné zásahy do elektroinštalácie.

5. RIEŠENIE PROBLÉMOV

- Nefunguje nabíjanie: Skontrolujte, či je vypínač v polohe ON a či nie je panel úplne zatienený.
- Bluetooth nie je viditeľný: Restartujte systém vypnutím na 30 sekúnd.
- Svetlo nesvieti: Skontrolujte čistotu senzora intenzity osvetlenia.
- Nízky výkon v zime: Počas zimných mesiacov je produkcia energie nižšia, funkcie môžu byť obmedzené na šetriaci režim.



90W SOLAR



BT AUDIO



36AH LIFEPO4

SolaraNook Intelligent Equipment Co, Ltd
Guangdong Rili Nanjiang Intelligent Equipment Co, Ltd.

Budova 2, č. 13, ulica Qinglong, priemyselná zóna Xinmao, provincie Guangdong, Čína

✉ sales@solaranook.com

🌐 solaranook.com